

第三屆阿公阿嬤地板滾球運動會

簡易規則手冊

2017.07.14 修訂



Boccia Taiwan Sports Federation
台灣地板滾球運動聯盟

www.bocciataiwan.org / bocciataiwan@gmail.com

地板滾球 BOCCIA

BOCCIA，來自拉丁文中的 BOTTIA，「球」的意思，發音為“BOT-CHA”，在台灣稱作「地板滾球」，在其他華語地區也翻作「硬地滾球」。地板滾球（BOCCIA）為一種使用極少的肢體動作，卻需要運用策略和技巧的活動，是非常適合銀髮族從事的休閒運動。

球員和場地

- 地板滾球球具（BOCCIA BALLS）：包含六個紅球、六個藍球和一個白球。
- 球場（THE COURT）：表面需平整光滑且乾淨，不得有任何干擾球場表面的東西，示意圖如下：

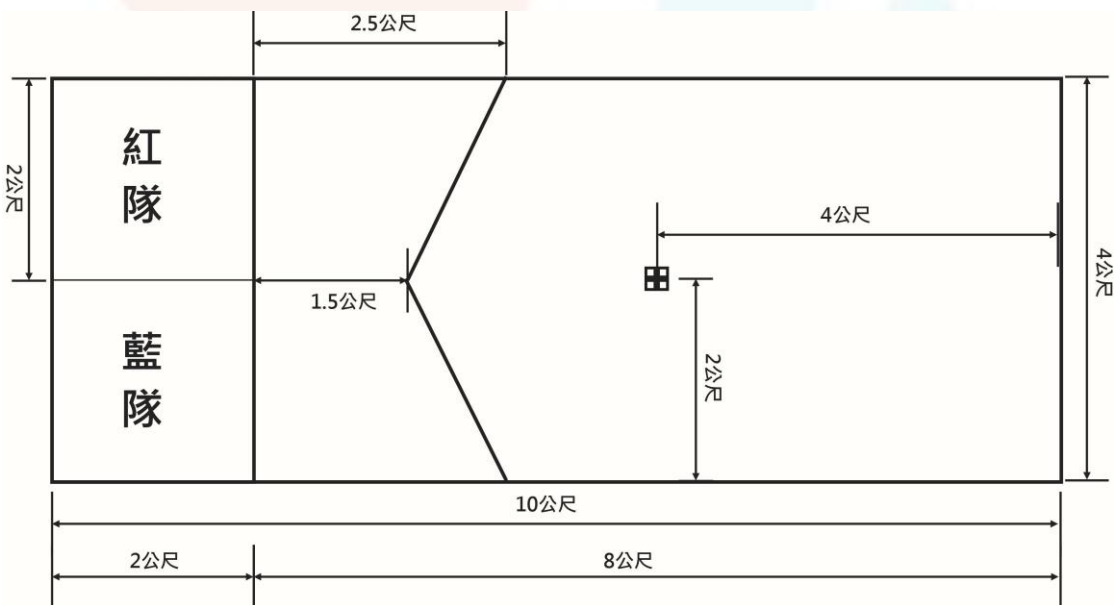

- (1) 投擲區（THROWING BOX）分成兩個投擲區塊，紅隊、藍隊，投擲區內放置 3 張椅子，候補選手於投擲區後方或大會指定位置等候。
- (2) 投擲線和 V 線之間的區域是白球無效區，當白球停在無效區視為發球失敗（註：白球球體接觸到 V 線、邊線及投擲線的膠帶體，均視為發球失敗）。
- (3) 球場中心以“十”標示，此為目標球重置點，也是決勝局時白球放置點。（註：白球重置點是指白球出界時，被放回球場上的位置）。
- (4) 罰球框為 25cm*25cm 大小，罰球進算 1 分。



比賽規則

- 比賽以團體賽方式進行，每隊 3 位隊員，並自行指派場上 1 人為隊長，負責指揮選手投擲順序。每局每人 2 球，共進行 4 局，分數採累積制，分數高者獲勝。4 局結束若兩方平手，進行決勝局，白球放置重置點，並擲銅板決定投擲順序。
- 裁判擲銅板，由猜對的一方選擇紅球或藍球。（註：猜對的一方有選擇權，選擇紅球則代表先攻，亦可選擇藍球後攻）。
- 單數局由紅隊自行指派一人投擲白球(不得為同一人發球)，並由投擲白球者投擲第一顆紅球。再由藍隊自行指派一人投擲藍球。由距離目標球較遠的一方投擲下一個色球，除非其中一方已經投出所有的色球，才改由另一方投擲色球。此過程將繼續下去，直到雙方投擲完所有的色球為止。
- 雙數局由藍隊自行指派一人投擲白球(不得為同一人發球)，並由投擲白球者投擲第一顆藍球。再由紅隊自行指派一人投擲紅球。由距離目標球較遠的一方投擲下一個色球，除非其中一方已經投出所有的色球，才改由另一方投擲色球。此過程將繼續下去，直到雙方投擲完所有的色球為止。
- 所有的球都投擲完畢，包括雙方罰球結束後，裁判將口頭宣佈分數及該局結束。

計分

- 雙方投擲完所有的色球之後由裁判計分。靠近白球的一方獲勝，和對方最接近白球的色球相比，每一個比它更接近目標球的色球都得一分。
- 如果有兩個或兩個以上不同的色球和白球等距，而且沒有其它的色球更接近白球時，則每一個色球算一分。
- 如有罰球，將在計分後將場上所有的球移開，由進行罰球的那一隊自行選擇一顆色球及指定一位選手投擲，投進罰球框內即可得一分。(壓線則不列入計分)
- 完成每一局比賽之後，裁判必須確認計分表和計分板上的分數是否正確。選手和隊長也必須確認負責。
- 每一局的得分累加起來，總得分高的一方取得這場比賽的勝利。
- 當雙方總得分相等時，將進行決勝局 (TIE-BREAK)，決勝局的分數不列入總得分中，僅為勝負的依據。

決勝局

- 決勝局中，白球將放置於重置點 (十) 上，並由裁判擲銅板，猜勝的一方決定由哪一方先投擲。

- 若決勝局又得到相同的分數，則將進行第二次的決勝局。第二次決勝局將輪到另外一方來投擲第一個色球，以此類推輪流發球，直到分出勝負為止。

犯規

- 選手投擲時必須坐在椅子或輪椅上，在釋放球的瞬間若離開座位則視為犯規，裁判將撤銷該球，並在該局結束後，由對手方加罰 1 顆球。
- 選手投擲必須在己方的投擲區內，在釋放球的瞬間，選手若碰觸到投擲區塊之外的邊線或是場內視為犯規，裁判將撤銷該球，並在該局結束後，由對手方加罰 1 顆球。
- 在對方投擲時間將球投出視為犯規，裁判將撤銷該球。
- 同時將二顆球由投擲區投出，視為犯規，裁判將同時撤銷二顆球。
- 罰球時由該隊隊長自行決定投擲選手及選擇一顆色球作為罰球使用。
- 若有上述未提及之犯規事宜，並影響比賽進行，由該場裁判依正式規則裁決之。

未盡事宜，依聯盟修訂之「地板滾球規則手冊」裁決之，規則有明文規定者，以裁判員之判決為終決；無明文規定者，由該場裁判長定之，其判決為終決。

地板滾球競賽規則下載：http://www.bocciataiwan.org/dtc_01.php

聯絡資訊

台灣地板滾球運動聯盟

電話：02-2523-9240

地址：台北市中山區南京東路二段 20 號 9 樓

網址：www.bocciataiwan.org

E-mail：bocciataiwan@gmail.com